

寸法表

	φd	フランジ規格 JIS5527 7.5 K						L	φA	φB	H ₁	H ₂	H	P	Q	スクリーン	
		φD	φC	φg	T	f	n-φh									E	F
50	50	155	120	96	16	2	4-19	260	185	126	81	105	199	Rc 3/8	Rc 3/4	97	140
75	80	211	168	125	21	3	4-19	290	225	166	111	165	327	Rc 3/8	Rc 3/4	137	215
100	100	238	195	152	21	3	4-19	320	255	198	128	180	359	Rc 3/8	Rc 3/4	167	245
150	150	290	247	204	22	3	6-19	460	360	284	190	250	500	Rc 3/8	Rc 3/4	247	360

品番	部品名	材質	数量	備考
8	ワッシャー	SUS304		
7	ナット	SUS304		
6	スットボルト	SUS304		
5	アイボルト	SS400	1	75A以上
4	カバー	FCD450-10	1	
3	オーリング	NBR	1	
2	スクリーン	SUS304	1	40メッシュ
1	ボディー	FCD450-10	1	

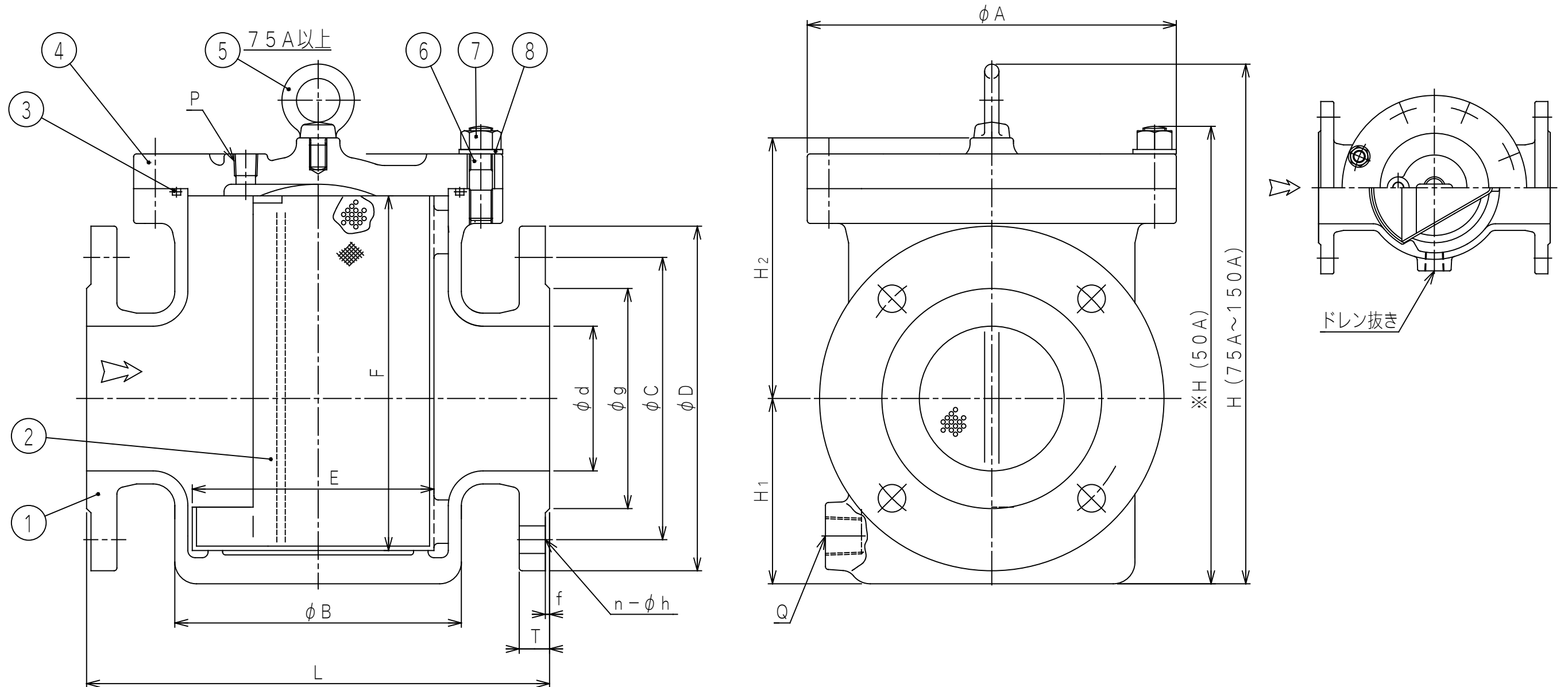

本体耐圧試験：
 水圧 1.72 Mpa (17.5 kgf/cm²)
 塗 装：
 内外面 JWWA G112 (水道用エポキシ樹脂粉体塗装)

TITLE		DRAWING	M. KUNO
HTU型 ストレーナー		CHECK	Y. HATTORI
フランジ規格 JIS G5527 (7.5K)		DATE	97.12.26
DWG. NO. HTU-0102-01-1		SCALE	~
REV.		福徳工業株式会社	